

INSPIRON™

INSTALLERINGSHÅNDBOK



INSPIRON™

INSTALLERINGSHÅNDBOK

Modell P06S-serien

Type P06S001

Merknader, forholdsregler og advarsler

 **MERK:** En MERKNAD inneholder viktig informasjon som gjør at du kan bruke datamaskinen mer effektivt.

 **FORHOLDSREGEL:** **FORSIKTIG** angir enten potensiell fare for maskinvaren eller tap av data, og forteller hvordan du kan unngå problemet.

 **ADVARSEL:** En ADVARSEL angir en potensiell fare for skade på eiendom, personskade eller dødsfall.

Informasjonen i dette dokumentet kan endres uten varsel.

© 2009 Dell Inc. Med enerett.

Reproduksjon av disse materialene på noen måte overhode uten skriftlig tillatelse fra Dell Inc. er strengt forbudt.

Varemerker i teksten: *Dell*, *DELL*-logoen, *Inspiron*, *YOURS IS HERE* og *DellConnect* er varemerker tilhørende Dell Inc.; *Intel* og *Pentium* er registrerte varemerker og *Core* er et varemerke tilhørende Intel Corporation i USA og andre land; *Microsoft* og *Windows* er enten varemerker eller registrerte varemerker tilhørende Microsoft Corporation i USA eller andre land; *Blu-ray Disc* er et varemerke tilhørende Blu-ray Disc Association; *Bluetooth* er et registrert varemerke eid av Bluetooth SIG, Inc., og er brukt av Dell under lisens.

Andre varemerker og varenavn kan være brukt i dette dokumentet som en henvisning til institusjonene som innehar rettighetene til merkene og navnene, eller til produktene. Dell Inc. fraskriver seg enhver eierinteresse for varemerker og navn som ikke er deres egne.

Innhold

Konfigurere din bærbare Inspiron	5	Multimedia-kontrolltaster	25
Før du konfigurerer datamaskinen	5	Skjermfunksjoner	27
Tilkobling av strømadapteren	6	Dell Extended Battery Life	29
Koble til nettverkskabelen (valgfritt)	7	Ta ut og sette tilbake batteriet	29
Trykk på av/på-knappen	8	Programvarefunksjoner	31
Konfigurering av Microsoft Windows	9	Dell Dokk	33
Installer Subscriber Identity Module (SIM) (ekstratilbehør)	10	Løse problemer	35
Aktivering eller deaktivering av trådløst nettverk (valgfritt)	12	Signalkoder	35
Koble til Internett (valgfritt)	14	Nettverksproblemer	36
Bruke av Inspiron-datamaskinen	16	Strømproblemer	36
Høyre side	16	Minneproblemer	38
Venstre side	18	Låsing av maskinen og programvareproblemer	39
Sett forfra	20	Bruke støtteverktøy	41
Datamaskinsokkel og tastaturfunksjoner	22	Dells kundestøttesenter	41
		Systemmeldinger	42

Innhold

Hardware Troubleshooter (Feilsøkingverktøy for maskinvare)	44	Finne mer informasjon og ressurser	63
Dell Diagnostics	44	Grunnleggende spesifikasjoner	65
Gjenopprette operativsystemet	49	Vedlegg	71
Systemgjenoppretting	49	Produktmerknad for Macrovision.	71
Dell Factory Image Restore	51	Informasjon for NOM eller offisiell mexicansk standard (kun for Mexico)	72
Installere operativsystemet på nytt	53	Indeks	73
Få hjelp	55		
Brukerstøtte og kundeservice	56		
DellConnect™	56		
Internett-tjenester	57		
Automatisk ordrestatusservice	58		
Produktveiledning	58		
Tilbakelevering av varer for garantireparasjon eller kreditt	59		
Før du ringer	60		
kontakte Dell	62		

Konfigurere din bærbare Inspiron

Dette avsnittet gir deg informasjon om hvordan din bærbare Inspiron skal konfigureres.

Før du konfigurerer datamaskinen

Når du velger plassering av datamaskinen, må du sikre at du har enkel tilgang til en strømkilde, tilstrekkelig ventilasjon og en jevn overflate som du kan plassere datamaskinen på.

Hvis luftstrømmen rundt din bærbare Inspiron hindres, kan det føre til overoppheting. Du kan unngå overoppheting ved å sikre at det er minst 10,2 cm (4 tommer) klaring bak datamaskinen og minst 5,1 cm (2 tommer) på alle andre sider. Datamaskinen må ha god plass rundt seg. Legg den for eksempel aldri i et skap når strømmen er slått på.

 **ADVARSEL:** Ikke blokker, dytt objekter inn i eller la det samle seg støv i ventilasjonshullene. Ikke plasser Dell™-datamaskinen i et miljø med lite luftgjennomstrømning, for eksempel i en lukket koffert, mens den er på. For liten luftgjennomstrømning kan skade datamaskinen eller føre til brann. Viften i datamaskinen slår seg på når datamaskinen blir varm. Viftestøy er normalt og angir ikke et problem med viften eller datamaskinen.

 **FORHOLDSREGEL:** Hvis du legger tunge eller skarpe ting på datamaskinen, kan datamaskinen bli permanent skadet.

Tilkobling av strømadapteren

Koble strømadapteren til datamaskinen, og plugg den deretter inn i en stikkontakt eller et overspenningsvern.

⚠ ADVARSEL: Strømadapteren fungerer med stikkontakter over hele verden. Strømstøpsler og grenuttak kan imidlertid variere fra land til land. Hvis du bruker en inkompatibel kabel eller kobler kabelen feil til grenuttaket eller stikkontakten, kan det føre til brann eller permanent skade på datamaskinen.

✍ MERK: Koble strømledningen ordentlig til adapteren, og kontroller at lampen på adapteren lyser når du slår på strømmen.

✍ MERK: Bruk kun Dells strømadapterfamilie PA-2E eller PA-12 til datamaskinen.

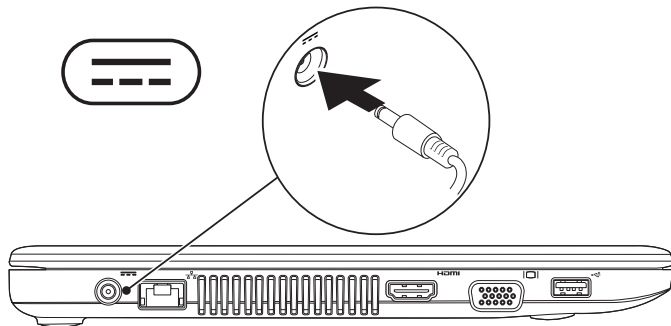

Koble til nettverkskabelen (valgfritt)

For å bruke et kabeltilkoblet nettverk kobler du nettverkskabelens ene ende til datamaskinen og plugger den andre enden i stikkontakten.

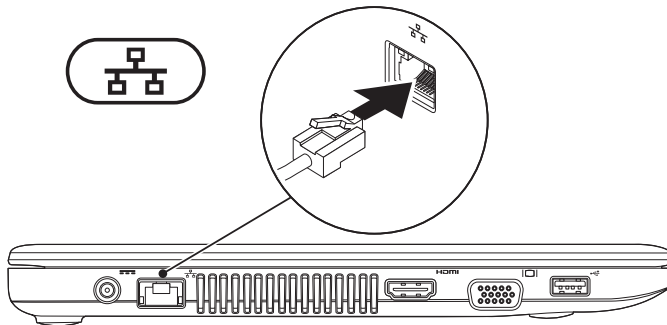

Trykk på av/på-knappen

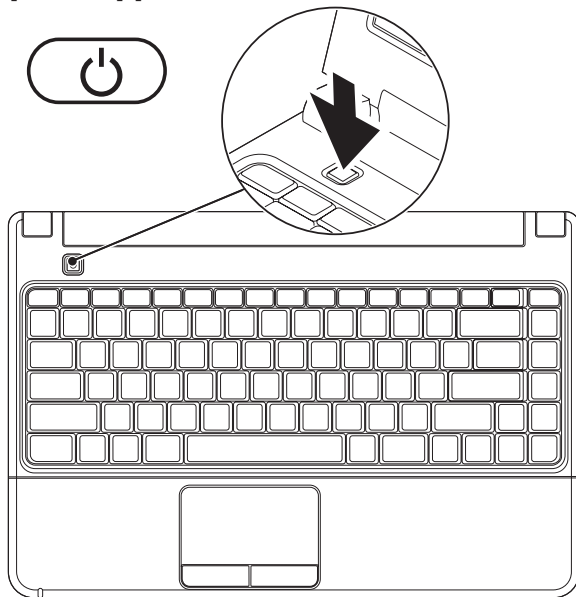

Konfigurering av Microsoft Windows

Operativsystemet Microsoft® Windows® er forhåndsconfigurert på datamaskinen. Følg instruksjonene på skjermen for å konfigurere Windows for første gang. Disse trinnene er obligatoriske, og det kan ta en stund å fullføre dem. Windows konfigureringsskjerm bildene veileder deg gjennom flere prosesser, blant annet godkjenning av lisensavtaler, innstillinger og konfigurering av en Internett-tilkobling.



FORHOLDSREGEL: Ikke avbryt operativsystemets konfigurering. Avbrytelser kan føre til at datamaskinen din blir ubrukelig, og at du må installere operativsystemet på nytt.



MERK: For å oppnå optimal ytelse, anbefales det at du laster ned og installerer de seneste BIOS-er og drivere for datamaskinen, som er tilgjengelige på **support.dell.com**.

Installer Subscriber Identity Module (SIM) (ekstratilbehør)

 **MERK:** Det er ikke påkrevd å installere et SIM-kort når du bruker et EVDO-kort, for å få tilgang til Internett.

Installering av et SIM-kort på datamaskinen vil gi deg tilgang til Internett. For å få tilgang til Internett må du befinne deg innenfor nettverket til mobilleverandøren din.

Slik installerer du SIM-kortet:

1. Slå av datamaskinen.
2. Ta ut batteriet. Se «Ta ut og skifte batteri» på side 29.
3. Skyv SIM-kortet inn i SIM-sporet som er inne i batterirommet.
4. Skift batteriet. Se «Ta ut og skifte batteri» på side 29.
5. Slå på datamaskinen.

1 batterirom

2 SIM-kortspor

3 SIM

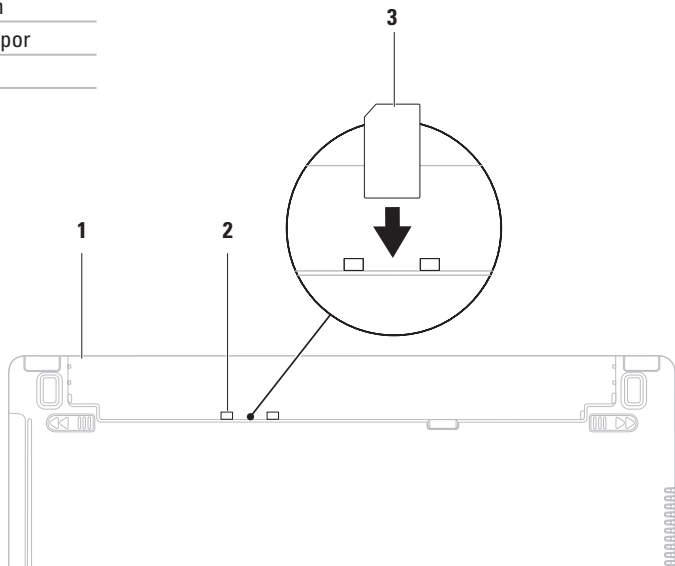

Aktivering eller deaktivering av trådløst nettverk (valgfritt)

Trykk tasten **⌘** eller trykk tastene <Fn><F2> på tastaturet for å aktivere eller deaktivere trådløst nettverk. Ikonene for aktivert/deaktivert trådløst nettverk kommer til syne på skjermen og angir status.

✍ MERK: Trådløsfunksjonen er bare tilgjengelig på datamaskinen, hvis du har kjøpt et WLAN- eller Bluetooth-kort.

Trådløst nettverk er aktivert:

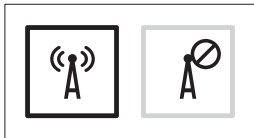

Trådløst nettverk er deaktivert:

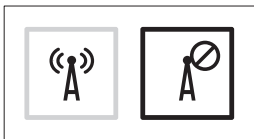

For informasjon om hvordan du endrer funksjonen til Fn-tasten, se «Multimedia-kontrolltaster» på side 25.

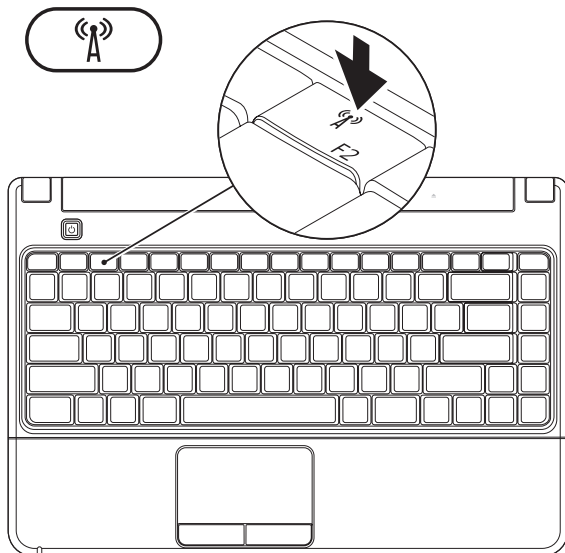

Koble til Internett (valgfritt)

Dersom du vil koble maskinen til Internett, må du ha et eksternt USB-modem eller en nettverkstilkobling og en Internett-leverandør (ISP).

Hvis du ikke har kjøpt et eksternt USB-modem eller et WLAN-adapter, kan du bestille dette via Dells webområde på www.dell.com.

Konfigurere en kabeltilkoblet tilkobling

- Hvis du bruker en DSL- eller kabel-/satellittmodemtilkobling, tar du kontakt med Internett-leverandøren eller mobiltelefon-tjenesten for installasjonsanvisninger.
- Hvis du bruker en ekstern tilkobling, må telefonlinjen kobles til telefonkontakten i veggen og til det eksterne USB-modemet før du konfigurerer Internett-tilkoblingen.

Følg instruksjonene i «Konfigurere Internett-tilkoblingen» på side 15 for å fullføre konfigureringen av den kabeltilkoblede Internett-tilkoblingen.

Konfigurere en trådløs tilkobling

 **MERK:** Se dokumentasjonen som fulgte med den trådløse ruterens når du skal konfigurere den.

Før du kan bruke den trådløse Internett-tilkoblingen, må du koble til den trådløse ruterens.

Slik konfigurerer du tilkoblingen til en trådløs ruter:

1. Kontroller at trådløst nettverk er aktivert på datamaskinen din (se «Aktivere eller deaktivere trådløst nettverk» på side 12).
2. Lagre og lukk eventuelle åpne filer og avslutt alle åpne programmer.
3. Klikk på  → **Kontrollpanel** → **Nettverks- og delingssenter** → **Koble til et nettverk**.
4. Følg veiledningen på skjermen for å fullføre konfigureringen.

Konfigurere Internettilkoblingen

Det er ulike internett-leverandører og Internett-tilbud i ulike land. Kontakt Internett-leverandøren din for å få mer informasjon om tilbudene i ditt land.

Hvis du ikke kan koble til Internett, men har koblet deg til på samme måte tidligere, kan det hende at tjenesten fra Internett-leverandøren er midlertidig utilgjengelig. Kontakt Internett-leverandøren for å kontrollere at tjenesten er tilgjengelig. Ha ISP-informasjonen for hånden.

Hvis du ikke har en Internett-leverandør, kan veiviseren for **Koble til Internett** hjelpe deg å finne én.

Slik konfigurerer du en Internett-tilkobling:

1. Lagre og lukk eventuelle åpne filer og avslutt alle åpne programmer.
2. Klikk på  → **Kontrollpanel** → **Nettverks- og delingssenter** → **Konfigurer en ny tilkobling eller et nettverk** → **Koble til Internett**.
Vinduet **Koble til Internett** vises.

 **MERK:** Hvis du ikke vet hvilken type tilkobling du skal velge klikker du **Hjelp meg å velge** eller kontakter Internett-leverandøren.

3. Følg anvisningene på skjermen, og bruk installasjonsinformasjonen fra Internett-leverandøren, for å fullføre installasjonen.

Bruke av Inspiron-datamaskinen

I denne delen finner du informasjon om funksjonene som er tilgjengelige på din bærbare Inspiron.

Høyre side

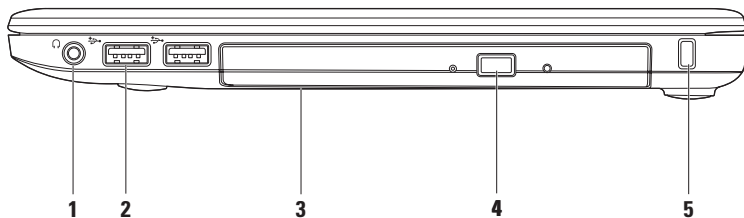

1  **Lydutgang/hodetelefonkontakt** – Kobler til høretelefoner eller sender lyd til strømdrevne høyttalere eller lydanlegg.

2  **USB-2.0-kontakter (2)** – Kobler til USB-enheter som for eksempel datamus, tastatur, skriver, ekstern stasjon eller MP3-spiller.

3 Optisk stasjon– Spiller av eller brenner CD-er, DVD-er eller Blu-ray-plater (tilleggsutstyr). Kontroller at siden med trykk eller skrift vender oppover, når du plasserer en CD eller DVD i skuffen. Hvis du vil ha mer informasjon om bruk av den optiske stasjonen, kan du se *Dell Technology Guide* (teknologihåndbok) på harddisken eller på **support.dell.com/manuals**.

 **FORHOLDSREGEL:** Stasjonen støtter plater som er størrelses- eller utformingsmessig avvikende fra standardene. Ytelsen til stasjonen kan imidlertid bli redusert, og i ekstreme tilfeller kan stasjonen bli skadet.

4 Utløserknapp for optisk stasjon – Trykk for å åpne den optiske stasjonen.

5 Spor for sikringskabel – Kobler tyverisikring til datamaskinen. Dette utstyret kan kjøpes i en databutikk.

MERK: Før du kjøper tyverisikring, bør du forsikre deg om at denne vil kunne fungere sammen med sikringskabelsporet på datamaskinen din.

Venstre side

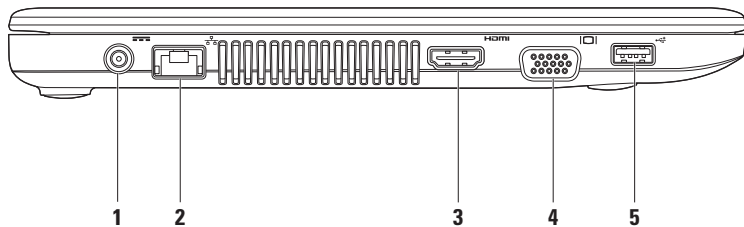

-
-  **Strømadapterkontakt** – Kobles til strømadapteren for å tilføre strøm til datamaskinen og lade opp batteriet.

 -  **Nettverkskontakt** – Kobler til et nettverk eller en bredbåndsenhet hvis du bruker et kabeltilkoblet nettverk.

 -  **HDMI-kontakt** – Tilkobles TVen for 5.1 lyd- og videosignaler.
MERK: Kun videosignalet kan leses når den brukes med en monitor.

 -  **VGA-kontakt** – Tilkobles videoenheter som for eksempel en skjerm eller projektor.

 -  **USB 2.0-kontakt** – Kobler til USB-enheter, for eksempel mus, tastatur, skriver, ekstern stasjon eller MP3-spiller.
-

Sett forfra

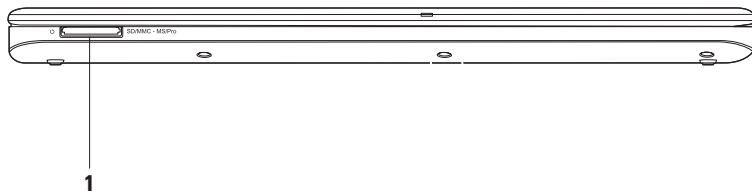

- 1 SD/MMC - MS/Pro **7-i-1 minnekortleser** – Gjør at du raskt og enkelt kan å vise og dele digitale bilder, musikk, videoer og dokumenter som er lagret på et minnekort (i «Grunnleggende spesifikasjoner» på side 65 finner du en liste over støttede kort).

MERK: Datamaskinen leveres med et tomt plastkort i kortlesersporet. Det tomme kortet beskytter ubrukte spor mot støv og andre partikler. Ta vare på det tomme kortet slik at du kan bruke det når det ikke står noe kort i sporet. Tomme kort fra andre datamaskiner passer kanskje ikke i din datamaskin.

Datamaskinsokkel og tastaturfunksjoner

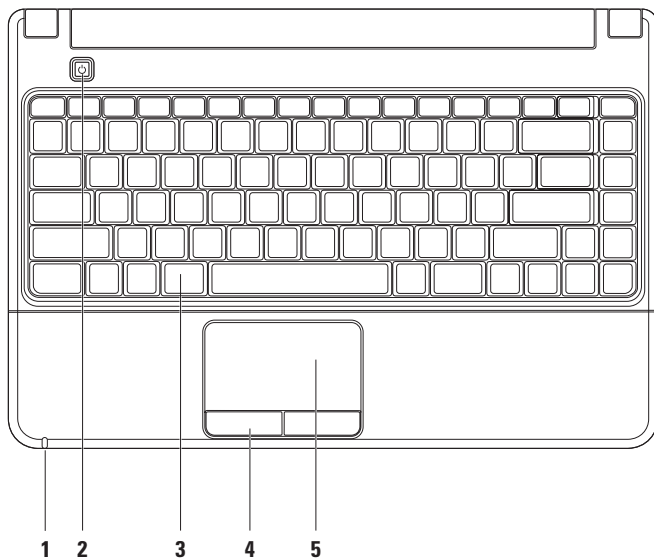

- 1 Indikatorlampe for strøm/batteri** – Lampen indikerer følgende tilstander ved bruk av en strømadapter eller et batteri.

	Indikatorlampestatus	Datamaskintilstand(er)	Battery charge level
Strømadapter	Jevnt hvitt lys	På av/dvalemodus	Ikke aktuelt <90 %
	Blinkende hvitt lys	ventemodus	lading
	av	av/dvalemodus	>90 %
Batteri	Jevnt hvitt lys	På	>10 %
	Blinkende hvitt lys	ventemodus	>10 %
	Jevnt ravgult lys	på/ventemodus	<10 %
	av	av/dvalemodus	Ikke aktuelt

MERK: Batteriet lades når datamaskinen bruker en strømadapter.

- 2**  **Av/på-knapp** – Trykk på denne knappen for å slå maskinen av eller på.

3 Kontrolltaster for tastatur/multimedia – Les *Dell Technology Guide* (teknologihåndbok) på harddisken eller på support.dell.com/manuals, for mer informasjon. Se «Multimedia-kontrolltaster» og side 25 for mer informasjon om multimedia-kontrolltaster.

4 Styreplateknapper – Med disse kan du venstre- og høyreklikke, akkurat som på en datamus.

5 Styreplate – Med denne kan du styre musepekeren og dra eller flytte valgte objekter på samme måte som med en datamus. Trykk på overflaten for å høyre- eller venstreklikke.

MERK: Dobbeltklikk på ikonet for Dell Touch pad i meldingsområdet på skrivebordet for å endre styreplateinnstillingene.

Multimedia-kontrolltaster

Du kan konfigurere multimedia-kontrolltastene på tastaturet ved hjelp av **Function Key Behavior** (funksjonstastoppførsel) i (BIOS)oppsettet **System Setup** (systemoppsett). Dette er alternativene i innstillingene for **Function Key Behavior**:

Multimedia Key First (Multimedietast først): Dette er standardvalget. Når du trykker på en av multimedia-kontrolltastene, utføres den tilknyttede multimediahandlingen. For funksjonstasten, trykker du på <Fn> + den nødvendige funksjonstasten.

Function Key First (funksjonstast først): Når du trykker på en av funksjonstastene, utføres den tilknyttede funksjonen. For multimediahandling, trykk <Fn> + den nødvendige multimedia-kontrolltasten.

 **MERK:** Alternativet **Multimedia Key First** (Multimedietast først) er kun aktivt i operativsystemet.

Bruke av Inspiron-datamaskinen



 Demp lyden

 Reduser lydnivået

 Øk lydnivået

 Spill av forrige spor eller kapittel

 Spill av eller sett på pause

 Spill av neste spor eller kapittel

 Løs ut platen

Skjermfunksjoner

Skjermpanelet inneholder et kamera og en tilhørende digital mikrofon.

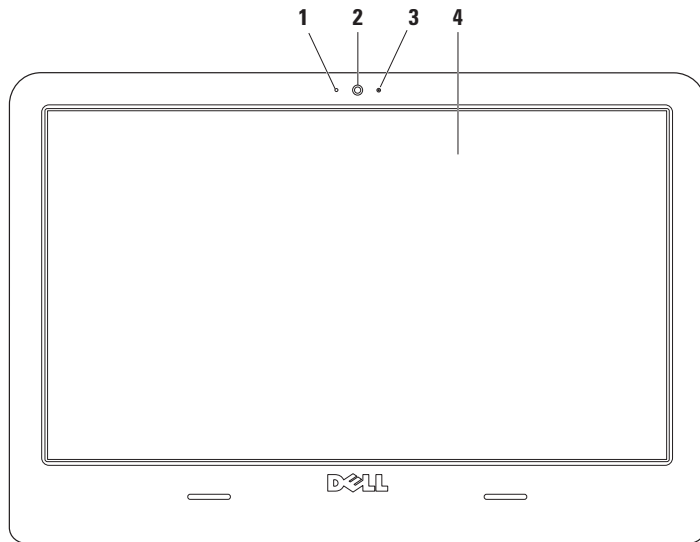

- 1 Digital mikrofon** – Gir lyd av høy kvalitet under lydprating og lydopptak av stemmer.
 - 2 Kamera** – Innebygd kamera for opptak av video, konferanser og samtaler.
 - 3 Indikatorlampe for kameraaktivitet** – Angir om kameraet er slått av eller på.
 - 4 Skjerm** – Skjermens egenskaper kan variere avhengig av valgene du gjorde da du bestilte datamaskinen. Les *Dell Technology Guide* (teknologihåndbok) på harddisken eller på support.dell.com/manuals, hvis du vil ha mer informasjon om skjermer.
-

Dell Extended Battery Life

Funksjonen Dell Extended Battery Life gir deg mulighet til å maksimere batterikapasiteten. Funksjonen er aktivert som standard, og startes når du kobler fra vekselstrømmen.

Trykk <F3> for å aktivere eller deaktivere funksjonen. Hurtigvinduet **Extended Battery Life** kommer opp for å vise gjeldende status.

Hvis du ønsker å lære mer om tilpassingsmulighetene for Dell Extended Battery Life:

1. Trykk <F3>. Hurtigvinduet **Extended Battery Life** vises.
2. Klikk på **Vis innstillinger**. Vinduet **Battery Meter (batterimåler)** vises.
3. Klikk på **What is Dell Extended Battery Life (hva er Dell Extended Battery Life)?**

Ta ut og sette tilbake batteriet

 **ADVARSEL: Bruk av et inkompatibelt batteri kan øke risikoen for brann eller eksplosjon. Denne datamaskinen bør bare bruke batterier fra Dell. Ikke bruk batterier fra andre datamaskiner.**

 **ADVARSEL: Før du fjerner batteriet, må du slå av datamaskinen og fjerne alle eksterne kabler (også strømadapteren).**

Slik tar du ut batteriet:

1. Slå av datamaskinen og snu den opp-ned.
2. Skyv batteriutløsningssperrene fra hverandre.
3. Løft batteriet ut av batterirommet.

Slik skifter du batteriet:

1. Plasser batteriet inn i batterirommet.
2. Klikk batteriet på plass.

Bruke av Inspiron-datamaskinen

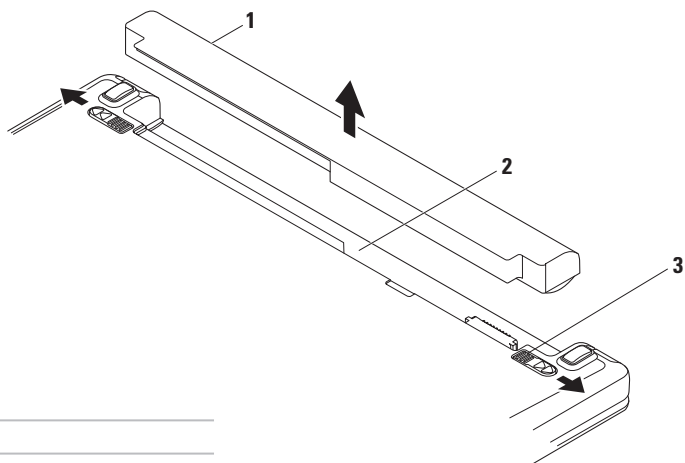

1 batteri

2 batterirom

3 batteriutløsingsperrer (2)

Programvarefunksjoner

 **MERK:** For mer informasjon om funksjonene som blir beskrevet i dette kapittelet, kan du se *Dell Technology Guide* (teknologihåndbok) på harddisken din eller på support.dell.com/manuals.

Produktivitet og kommunikasjon

Du kan bruke datamaskinen til å lage presentasjoner, brosjyrer, kort, løpesedler og regneark. Du kan også redigere og vise digitale fotografier og bilder. Sjekk innkjøpsordren din for å finne ut hvilken programvare som er installert på din datamaskin.

Når du er tilkoblet Internett, får du tilgang til webområder, mulighet til å opprette en e-post adresse, samt laste opp eller ned filer.

Underholdning og multimedia

Du kan bruke datamaskinen til å se film, spille spill, lage dine egne CD-er/DVD-er og høre på musikk og nettradiostasjoner. Den optiske stasjonen kan støtte flere medieformater, blant annet CD-er, DVD-er, og Blu-ray-plater (tilleggsutstyr).

Du kan laste ned eller kopiere bilder og videofiler fra bærbare enheter som digitalkameraer og mobiltelefoner. Med valgfri programvare kan du organisere og lage musikk- og videofiler som kan brennes på plater, lagres på bærbare produkter som MP3-spillere og håndholdte underholdningsenheter, eller spilles av og vises direkte på tilkoblede Tv-er, projektorer og annet hjemmekinoutstyr.

Tilpasse skrivebordet

Du kan bruke tilpassingsalternativene som er tilgjengelige i operativsystemet til å endre utseendet, oppløsningen, bakgrunnsbildet, skjermsparerer eller andre funksjoner på skrivebordet.

1. Høyreklikk på et åpent område på skrivebordet.
2. Klikk på **Tilpass** for å åpne vinduet **Endre utseende og lyder på datamaskinen** og få mer informasjon om tilpasningsmulighetene.

Tilpasse av strøminnstillingene

Du kan bruke strømalternativene i operativsystemet for å konfigurere strøminnstillingene på datamaskinen.

Microsoft® Windows® -operativsystemet som er installert på Dell-datamaskinen tilbyr følgende to standardalternativer:

- **Strømsparer** — Sparer strøm på datamaskinen ved å redusere systemytelsen. På denne måten forlenges datamaskinens levetid, samtidig som energimengden som datamaskinen forbruker i løpet av levetiden reduseres.

- **Balansert (anbefalt)** — Balanserer automatisk ytelsen til datamaskinen ved å forbruke energi på kompatibel maskinvare.

Overføre informasjon til en ny datamaskin

1. Klikk på  → **Kontrollpanel** → **Komme i gang** → **Overfør filer fra en annen datamaskin**.
2. Følg instruksjonene i veiviseren **Windows enkel overføring**.

Sikkerhetskopiering av data

Det anbefales at du av og til lager en sikkerhetskopi av filene og mappene på datamaskinen. Slik sikkerhetskopierer du filene:

1. Klikk på  → **Kontrollpanel** → **Sikkerhetskopier og gjenopprett**.
2. Klikk på **Sett opp sikkerhetskopi...**
3. Følg anvisningene i veiviseren **Konfigurer sikkerhetskopi**.

Dell Dokk

Dell Dokk er en gruppe ikoner som gir deg enkel tilgang til hyppig brukte programmer, filer og mapper. Du kan tilpasse dokken ved å:

- Legge til eller fjerne ikoner
- Gruppere relaterte ikoner i kategorier
- Endre dokkens farge og plassering
- Endre ikonenes funksjon



Legg til en kategori

1. Høyreklikk på dokken og klikk på **Legg til**→
Kategori.
Vinduet **Legg til/rediger kategori** vises.
2. Angi en kategoritittel i feltet **Tittel**.
3. Velg et ikon til kategorien fra boksen **Velg et bilde** .
4. Klikk **Lagre**.

Legg til et ikon

Dra og slipp ikonet til dokken eller til en kategori.

Fjerne en kategori eller et ikon

1. Høyreklikk på kategorien eller ikonet på dokken og klikk på **Slett snarvei** eller **Slett kategori**.
2. Følg anvisningene på skjermen.

Tilpass dokken

1. Høyreklikk på dokken, og klikk på **Avanserte innstillinger...**
2. Velg ønsket alternativ for å tilpasse dokken.

Løse problemer

Dette avsnittet gir informasjon om feilsøking på datamaskinen. Dersom de følgende retningslinjene ikke løser problemet ditt, kan du se «Bruke støtteverktøy» på side 41 eller «Ta kontakt med Dell» på side 62.

Signalkoder

Datamaskinen kan sende ut en serie med signaler (pip) under oppstarten hvis det er feil eller problemer. Denne serien med signaler, kalt signalkoder, identifiserer et problem. Skriv ned signalkoden og kontakt Dell (se «Ta kontakt med Dell» på side 62).

Signalkoder	Mulig problem
En	Mulig feil på hovedkort – kontrollsumfeil i BIOS ROM
To	Ingen RAM registrert MERK: Hvis du installerte eller erstattet minnemodulen, kontrollerer du at minnemodulen er festet skikkelig.
Tre	Mulig feil på hovedkort – brikkesettfeil
Fire	Lese- eller skrivefeil i RAM
Fem	Feil i sanntidsklokke
Seks	Skjermkort- eller brikkefeil
Sju	Prosesorfeil
Åtte	Skjermfeil

Nettverksproblemer

Trådløs tilkobling er tapt —

- Sjekk den trådløse ruterer for å konstantere at den er slått på, og koblet til kabelmodemet eller nettverkshuben.
- Noe kan forstyrre, blokkere eller avbryte den trådløse tilkoblingen din. Forsøk å flytte datamaskinen nærmere ruterer.
- Gjenopprett forbindelsen til den trådløse ruterer (se Konfigurere en trådløs tilkobling på side 14).

Kabeltilkoblet tilkobling er tapt —

- Kontroller at kabelen sitter i og ikke er skadet.
- Kontakt nettverksadministratoren eller Internett-leverandøren din hvis problemet vedvarer.

Strømproblemer

Strømlampen lyser ikke — Datamaskinen er slått av, i dvalemodus eller mangler strømforsyning.

- Trykk på av/på-knappen for å gjenoppta normal drift.
- Kontroller at strømadapterkabelen er sikkert plagget inn i både kontakten bak på maskinen og i stikkkontakten.
- Hvis strømadapteren er koblet til et grenuttak med flere kontakter, kontrollerer du at grenuttaket er koblet til en stikkontakt og at grenuttaket er slått på.
- Forsøk å koble til strøm uten å benytte spenningsvern, grenuttak eller skjøteledninger for å kontrollere om maskinen lar seg slå på.
- Kontrollerer at stikkkontakten virker ved hjelp av en annen enhet, for eksempel en lampe.

- Kontroller kabeltilkoblingene til strømadapteren. Hvis strømadapteren har en lampe, sjekker du at denne lampen lyser.

Strømlysene lyser et jevnt hvitt lys, men datamaskinen svarer ikke —

- Det kan hende skjermen ikke svarer. Trykk på av/på-knappen til datamaskinen slår seg av og slå den deretter på igjen.

Strømlyset blinker hvitt — ventemodus

- Beveg datamusen, berør styreplaten eller trykk på av/på-knappen for å gjenoppta normal drift.

Strømlyset lyser et jevnt ravgult lys — ventemodus med lavt batteri

- Koble til strømadapteren for å lade batteriet.
- Beveg datamusen, berør styreplaten eller trykk på av/på-knappen for å gjenoppta normal drift.

Mulige årsaker til interferens som hindrer datamaskinsignalene —

- Skjøteledninger for strøm, tastatur og mus
- For mange enheter koblet til samme grenuttak
- Flere grenuttak er koblet til den samme stikkkontakten

Minneproblemer

Meldingen Ikke nok minne —

- Lagre og lukk alle åpne filer og avslutt alle åpne programmer som du ikke bruker, for å se om dette løser problemet.
- I programvaredokumentasjonen finner du minimumskravene til minne. Sett eventuelt inn ekstra minne (se *servicehåndboken* på support.dell.com/manuals).
- Ta ut og sett inn minnemodulene på nytt (se *servicehåndboken* på support.dell.com/manuals) for å kontrollere at datamaskinen kommuniserer med minnet.

Andre minneproblemer —

- Påse at du følger retningslinjene for minneinstallasjon (se *servicehåndboken* på support.dell.com/manuals).
- Sjekk at minnemodulen er kompatibel med datamaskinen din. Datamaskinen støtter DDR3-minne. Hvis du vil ha mer informasjon om hva slags minne som støttes av datamaskinen din, kan du se Grunnleggende spesifikasjoner på side 65.
- Kjør Dell Diagnostics (se Dell Diagnostics på side 44).
- Ta ut og sett inn minnemodulene på nytt (se *servicehåndboken* på support.dell.com/manuals) for å kontrollere at datamaskinen kommuniserer med minnet.

Låsing av maskinen og programvareproblemer

Datamaskinen starter ikke —

- Kontroller at strømadapterkabelen er ordentlig koblet til datamaskinen og til stikkontakten.

Et program slutter å svare —

Avslutt programmet.

1. Trykk på <Ctrl><Skift><Esc> samtidig.
2. Klikk på **Programmer**.
3. Klikk på programmet som ikke reagerer.
4. Klikk på **Avslutt oppgave**.

Et program krasjer gjentatte ganger —

Les dokumentasjonen for programmet. Hvis det er nødvendig, avinstallerer du programmet og installerer det på nytt.



MERK: Det følger vanligvis med installasjonsanvisninger i dokumentasjonen eller på CD-en.

Datamaskinen slutter å svare eller en blå skjerm vises —



ADVARSEL: Du kan miste data hvis du ikke kan slå av operativsystemet på en kontrollert måte.

- Hvis datamaskinen ikke reagerer når du trykker på en tast på tastaturet eller flytter på musen, trykker du på av/på-knappen i minst 8–10 sekunder til maskinen slår seg av. Deretter starter du maskinen på nytt.

Et program er utviklet for et eldre Windows® Windows®-operativsystem —

Kjør veiviseren **Programkompatibilitet**.

Veiviseren **Programkompatibilitet** konfigurerer et program slik at det kjører i et miljø som ligner på operativsystemet til en tidligere versjon av Microsoft Windows.

1. Klikk på .
2. Skriv `Use an older program with this version of Windows` (Bruk et eldre program med denne Windows-versjonen) i søkefeltet, og trykk på <Enter>.
3. Følg anvisningene i veiviseren **Programkompatibilitet**.

Andre programvareproblemer —

Sikkerhetskopier filene øyeblikkelig.

Bruk et antivirusprogram for å kontrollere harddisken eller CD-er.

Lagre og lukk eventuelle åpne filer eller programmer, og slå av datamaskinen via Start-menyen.

Les dokumentasjonen for programvaren eller kontakt programvareprodusenten angående feilsøkinginformasjon:

- Kontroller at programmet er kompatibelt med operativsystemet på maskinen.
- Kontroller at maskinen overholder minimumskravene til maskinvare for å kunne kjøre programvaren. Du finner flere opplysninger i programvaredokumentasjonen.
- Kontroller at programmet er installert og konfigurert på riktig måte.
- Kontroller at enhetsdriverne ikke er i konflikt med programmet.
- Hvis det er nødvendig, avinstallerer du programmet og installerer det på nytt.

Bruke støtteverktøy

Dells kundestøttesenter

Dells brukerstøttesenter hjelper deg med å finne det du trenger av tjenester, støtte og systemspesifikk informasjon.

Klikk på -ikonet i oppgavelinjen for å starte programmet.

På hjemmesiden for **Dell brukerstøttesenter** vises datamaskinens modellnummer sammen med servicemerket, ekspressservicekoden og kontaktinformasjon for service.

Hjemmesiden har også koblinger til:



Selvhjelp (feilsøking, sikkerhet, systemytelse, nettverk/ Internett, sikkerhetskopiering/ gjenoppretting og operativsystemet Windows)



Varsling (meldinger for teknisk brukerstøtte som er relevante for datamaskinen)



Hjelp fra Dell (teknisk brukerstøtte fra DellConnect™, kundeservice, opplæring og veiledning, praktisk hjelp fra Dell on Call og sikkerhetsoppdatering på Internett via Online Scan med PC CheckUp)



Om systemet (Systemdokumentasjon, Garantiopplysninger, Systeminformasjon, Oppgraderinger og Tilbehør)

Hvis du vil vite mer om **Dells brukerstøttesenter** og tilgjengelige brukerstøtteverktøy, kan du klikke kategorien **Tjenester** på support.dell.com.

Systemmeldinger

Hvis datamaskinen din har et problem eller en feil, kan den vise en systemmelding som kan hjelpe deg med å identifisere årsaken og finne ut hva du skal gjøre for å løse problemet.

 **MERK:** Hvis du ikke finner meldingen du fikk i de følgende eksemplene, kan du se i dokumentasjonen for operativsystemet eller programmet du brukte da meldingen ble vist. Alternativt kan du se *Dell Technology Guide* (teknologihåndbok) på datamaskinen eller på support.dell.com/manuals eller se «Ta kontakt med Dell» på side 62 for å få hjelp.

Alert! Tidligere forsøk på å starte dette systemet har mislyktes ved kontrollpunkt [nnnn]. For hjelp med å løse dette problemet merker du dette kontrollpunktet og kontakter Dells brukerstøtte — Datamaskinen klarte ikke å gjennomføre oppstartsrutinen tre ganger på rad på grunn av samme feil. Kontakt Dell for å få hjelp (se «Ta kontakt med Dell» på side 62).

CMOS checksum error (Kontrollsumfeil i CMOS) — mulig feil på hovedkortet eller lavt RTC-batterinivå. Skift RTC-klokkebatteriet (se *servicehåndboken* på support.dell.com/manuals), eller kontakt Dell for hjelp (se «Kontakt Dell» på side 62).

CPU fan failure (feil med CPU-vifte) — det er en feil med CPU-viften. Erstatt CPU-viften (les *servicehåndboken* på support.dell.com/manuals).

Hard-disk drive failure (harddiskfeil) — Mulig feil på harddisk under POST. Kontakt Dell for å få hjelp (se «Ta kontakt med Dell» på side 62).

Hard-disk drive read failure (Kan ikke lese harddisk) — mulig feil på harddisk under HDD-oppstartstest. Kontakt Dell for å få hjelp (se «Ta kontakt med Dell» på side 62).

Keyboard failure (Tastaturfeil) — feil på tastatur eller løs kabel.

Erstatt tastaturet (les *servicehåndboken* på support.dell.com/manuals).

No boot device available (Ingen tilgjengelig oppstartsenhet) — Ingen oppstartbar partisjon på harddiskenheten, harddiskkabelen er løs eller ingen oppstartbar enhet finnes.

- Hvis harddisken er oppstartsenheten din, må du sørge for at kablene er tilkoblet og at stasjonen er korrekt installert og partisjonert som en oppstartsenhet.
- Gå inn i systemoppsett og påse at oppstartsekvensinformasjonen er riktig, (se *Dell Technology Guide* (teknologihåndbok) på support.dell.com/manuals).

No timer tick interrupt (ingen tidtakertikk) — Mulig feil med en brikke på systemkortet eller feil med hovedkortet. Kontakt Dell for å få hjelp (se «Ta kontakt med Dell» på side 62).

USB over current error (USB-overstrømsfeil) — koble fra USB-enheten. USB-enheten trenger mer strøm for å fungere som den skal. Bruk en ekstern strømkilde for å koble til USB-enheten. Hvis enheten har to USB-kabler, kan du koble til begge to.

NOTICE - Hard Drive SELF MONITORING SYSTEM has reported that a parameter has exceeded its normal operating range. Det anbefales at du sikkerhetskopierer dataene dine med jevne mellomrom. A parameter out of range may or may not indicate a potential hard drive problem (OBS! - Harddiskens selvovervåkingssystem har rapportert at en parameter er utenfor sitt normale driftsområde. Dell anbefaler at du sikkerhetskopierer dataene dine med jevne mellomrom. En parameter er utenfor driftsområdet betyr kanskje et mulig harddiskproblem.) — S.M.A.R.T-feil, muligens feil på harddisken. Kontakt Dell for å få hjelp (se «Ta kontakt med Dell» på side 62).

Hardware Troubleshooter (Feilsøkingverktøy for maskinvare)

Hvis en enhet ikke oppdages under konfigureringen av operativsystemet, eller den oppdages, men blir feilkonfigurert, kan du bruke **feilsøkingverktøyet for maskinvare** til å løse inkompatibilitetsproblemet.

Slik startes feilsøkingrutinen for maskinvare:

1. Klikk på  → **Hjelp og støtte**.
2. Skriv inn `hardware troubleshooter` (feilsøking av maskinvare) i søkefeltet, og trykk på <Enter> for å starte søket.
3. I søkeresultatene velger du det alternativet som best beskriver problemet, og følg de gjenværende feilsøkingstrinnene.

Dell Diagnostics

Hvis det oppstår et problem med datamaskinen, utfører du kontrollene under Låsing av maskinen og programvareproblemer på side 39 og kjører Dell Diagnostics før du kontakter Dell for å få teknisk assistanse.

 **MERK:** Programmet Dell Diagnostics fungerer kun på Dell-maskiner.

 **MERK:** Mediet for *Drivers and Utilities* er tilleggsutstyr, og leveres ikke med alle datamaskiner.

Se delen Systemoppsett i *servicehåndboken* for å se over din datamaskins konfigurasjonsinformasjon, og påse at enheten du ønsker å teste vises i programmet for systemoppsett og er aktiv.

Start Dell Diagnostics fra harddisken eller fra platen *Drivers and Utilities* (Drivere og verktøy).

Starte Dell Diagnostics fra harddisken

Dell Diagnostics ligger på en skjult partisjon for diagnostikk på harddisken.

 **MERK:** Ta kontakt med Dell for hjelp hvis et skjermbilde ikke vises på datamaskinen (se «Ta kontakt med Dell» på side 62).

1. Kontroller at datamaskinen er koblet til en stikkontakt som du vet fungerer.
2. Slå på datamaskinen eller start den på nytt.
3. Når DELL™-logoen vises, trykker du umiddelbart <F12>. Velg **Diagnostics** (diagnostikk) fra oppstartsmenyen, og trykk <Enter>.

 **MERK:** Hvis du venter for lenge slik at operativsystemlogoen vises, venter du til du ser skrivebordet i Microsoft® Windows®-skrivebordet. Deretter slår du av datamaskinen og prøver på nytt.

 **MERK:** Hvis du får en melding om at ingen partisjon for diagnoseverktøy er funnet, kjører du Dell Diagnostics fra *Drivers and Utilities*-platen.

Hvis Pre-boot System Assessment (PSA) iverksettes:

- a. PSA begynner å kjøre tester
- b. Hvis PSA blir fullført, vises følgende melding: «No problems have been found with this system so far. Do you want to run the remaining memory tests? This will take about 30 minutes or more. Do you want to continue? (Recommended).» («Ingen problemer med systemet er funnet så langt. Vi du kjøre de resterende minnetestene? Dette kan ta minst 30 minutter. Vil du fortsette? (Anbefales).»)

Bruke støtteverktøy

- c. Hvis du opplever problemer med minnet, trykker du <y> for ja, hvis ikke trykker du <n> for nei. Følgende melding vises:
«Booting Dell Diagnostic Utility Partition. Press any key to continue.» («Starter opp Dell Diagnostic Utility Partition. Trykk på en tast for å fortsette.»)
- d. Trykk på en tast for å gå til vinduet **Velg et alternativ**.

Hvis PSA ikke anropes:

Trykk på en tast for å starte Dell Diagnostics fra partisjonen for diagnoseverktøy på harddisken.

4. Velg programmet du vil kjøre.

5. Dersom den støter på problemer under testen, vises en melding med en feilkode og en beskrivelse av problemet. Skriv ned feilkoden og problembeskrivelsen, og kontakt Dell for hjelp (se «Ta kontakt med Dell» på side 62).





MERK: Servicemerket for datamaskinen er plassert på toppen av hvert testskjerm bilde. Servicemerket hjelper deg med å identifisere datamaskinen når du kontakter Dell.

6. Når testene er fullført, lukker du testskjerm bildet for å gå tilbake til vinduet **Velg et alternativ**.
7. Hvis du vil avslutte Dell Diagnostics og starte datamaskinen på nytt, klikker du på **Avslutt**.

Starte Dell Diagnostics fra platen Drivers and Utilities

1. Sett inn platen *Drivers and Utilities*.
2. Slå av og start datamaskinen på nytt. Når DELL™-logoen vises, trykker du umiddelbart <F12>.

 **MERK:** Hvis du venter for lenge slik at operativsystemlogoen vises, venter du til du ser skrivebordet i Microsoft® Windows®-skrivebordet. Deretter slår du av datamaskinen og prøver på nytt.

 **MERK:** Det neste trinnet endrer oppstartsekvensen bare denne ene gangen. Neste gang startes datamaskinen ifølge stasjonene som er spesifisert i systemoppsettprogrammet.

3. Når listen med oppstartenheter vises, markerer du **CD/DVD/CD-RW** og trykker på <Enter>.
4. Velg **Boot from CD-ROM** (start fra CD-ROM) fra menyen som vises, og trykk deretter <Enter>.
5. Tast 1 for å åpne CD-menyen, og trykk <Enter> for å fortsette.
6. Velg **Run the 32 Bit Dell Diagnostics** (kjør 32-bits Dell Diagnostics) fra den nummererte listen. Hvis flere versjoner står oppført på listen, velger du den som gjelder for din datamaskin.
7. Velg programmet du vil kjøre.
8. Dersom den støter på problemer under testen, vises en melding med en feilkode og en beskrivelse av problemet. Skriv ned feilkoden og problembeskrivelsen, og kontakt Dell for hjelp (se «Ta kontakt med Dell» på side 62).

Bruke støtteverktøy

 **MERK:** Servicemerket for datamaskinen er plassert på toppen av hvert testskjerm bilde. Servicemerket hjelper deg med å identifisere datamaskinen når du kontakter Dell.

9. Når testene er fullført, lukker du testskjerm bildet for å gå tilbake til vinduet **Velg et alternativ.**

10. Hvis du vil avslutte Dell Diagnostics og starte datamaskinen på nytt, klikker du på **Avslutt.**

11. Ta ut platen *Drivers and Utilities.*

Gjenopprette operativsystemet

Du kan gjenopprette operativsystemet på følgende måter:



- Med Systemgjenoppretting kan du tilbakestille datamaskinen til en tidligere driftstilstand uten å påvirke datafiler. Bruk Systemgjenoppretting som førstevalg for å gjenopprette operativsystemet og beholde datafiler.
- Med Dell PC Restore fra Symantec gjenoppretter du harddisken til den tilstanden den hadde da du kjøpte maskinen. Denne fremgangsmåten sletter alle data på harddisken permanent og fjerner alle programmer som er installert etter at du mottok datamaskinen. Bruk bare PC Restore eller Dell Factory Image Restore hvis Systemgjenoppretting ikke løste problemet med operativsystemet.
- Hvis det fulgte med en operativsystemplate sammen med datamaskinen, kan du bruke den til å gjenopprette operativsystemet. Hvis du imidlertid bruker operativsystemplaten, slettes også alle data på harddisken. Bruk bare platen hvis Systemgjenoppretting ikke løste problemene med operativsystemet.

Systemgjenoppretting

Windows-operativsystemene har et Systemgjenoppretting-alternativ som gir deg mulighet til å tilbakestille datamaskinen til en tidligere driftstilstand (uten at det innvirker på datafiler) hvis endringer med maskinvaren, programvaren eller andre systeminnstillinger blir slettet fra datamaskinen under en uønsket driftstilstand. Eventuelle endringer som Systemgjenoppretting gjør med datamaskinen er fullt reverserbare.

- △ **FORHOLDSREGEL: Foreta regelmessig sikkerhetskopiering av datafilene. Systemgjenoppretting overvåker eller gjenoppretter ikke datafilene.**

Starte Systemgjenoppretting

1. Klikk på .
 2. Skriv `System Restore` (systemgjenoppretting) i søkefeltet, og trykk på <Enter>.
-  **MERK:** Vinduet **Brukerkontroll** kan bli vist. Hvis du er administrator på datamaskinen, klikker du på **Fortsett**. Ellers tar du kontakt med administratoren for å fortsette den ønskede handlingen.
3. Klikk på **Neste**, og følg resten av anvisningene på skjermen.

Hvis systemgjenoppretting ikke løste problemet, kan du angre den siste systemgjenopprettingen.

Angre den siste systemgjenopprettingen

 **MERK:** Før du angre den siste systemgjenopprettingen, må du lagre og lukke alle åpne filer og avslutte alle åpne programmer. Du må ikke endre, åpne eller slette eventuelle filer eller programmer før systemgjenopprettingen er fullført.

1. Klikk på .
2. Skriv `System Restore` (systemgjenoppretting) i søkefeltet, og trykk på <Enter>.
3. Klikk på **Angre siste gjenoppretting**, og klikk på **Neste**.

Dell Factory Image Restore

 **ADVARSEL:** Dell Factory Image Restore sletter alle data fra harddisken for godt og fjerner eventuelle programmer eller drivere du har installert etter at du mottok maskinen. Dersom det er mulig, bør du sikkerhetskopiere alle data før du bruker dette alternativet. Bruk bare PC Restore eller Dell Factory Image Restore hvis Systemgjenoppretting ikke løste problemet med operativsystemet.

 **MERK:** Dell Factory Image Restore er kanskje ikke tilgjengelig i enkelte land eller på visse datamaskiner.

Bruk Dell Factory Image Restore bare som siste utvei for å gjenopprette operativsystemet. Dette alternativet gjenoppretter harddisken til den tilstanden den var i da du kjøpte datamaskinen. Eventuelle programmer eller filer som er lagt til siden du mottok datamaskinen—inkludert

datafiler—slettes permanent fra harddisken. Datafiler inkluderer dokumenter, regneark, e-postmeldinger, digitale bilder, musikkfiler osv. Hvis det er mulig, sikkerhetskopierer du alle data før du bruker Dell Factory Image Restore.



Starte Dell Factory Image Restore

1. Slå på datamaskinen. Når Dell™-logoen vises, trykker du på <F8> flere ganger for å få tilgang til vinduet **Avanserte oppstartsalternativer**.

 **MERK:** Hvis du venter for lenge slik at operativsystemlogoen vises, venter du til du ser skrivebordet i Microsoft® Windows®-skrivebordet. Deretter slår du av datamaskinen og prøver på nytt.

2. Velg **Reparer datamaskinen**.
3. Vinduet **Alternativer for systemgjenoppretting** vises.

Gjenopprette operativsystemet

4. Velg et tastaturoppsett og klikk **Neste**.
5. Logg på som en lokal bruker for å få tilgang til alternativene for gjenoppretting. Skriv `administrator` (administrator) i feltet **Brukernavn** for å få tilgang til ledeteksten, og klikk deretter på **OK**.
6. Klikk **Dell Factory Image Restore**. Velkomstskjerm bildet for **Dell Factory Image Restore** vises.
 **MERK:** Det kan hende at du må velge **Dell Factory Tools** og deretter **Dell Factory Image Restore**, avhengig av konfigurasjonen.
7. Klikk **Neste**. Vinduet **Bekreft datasletting** vises.
 **MERK:** Hvis du ikke vil fortsette med Factory Image Restore, klikker du **Avbryt**.
8. Klikk i avmerkingsboksen for å bekrefte at du vil gå videre med å reformatere harddisken og gjenopprette systemprogramvaren til fabrikkinnstillingene, og klikk deretter **Neste**.
Gjenopprettingsprosessen startes, og den kan ta minst fem minutter å gjennomføre. Det vises en melding når operativsystemet og fabrikkinstallerte programmer er gjenopprettet til fabrikktilstanden.
9. Klikk på **Finish** (Fullfør) for å starte systemet på nytt.

Installere operativsystemet på nytt

Før du begynner

Hvis du vurderer å installere Windows-operativsystemet på nytt for å løse et problem med en nylig installert driver, bør du først prøve funksjonen Rull tilbake driver i Windows. Hvis denne funksjonen ikke løser problemet, kan du bruke Systemgjenoppretting til å returnere operativsystemet til tilstanden det hadde før du installerte den nye enhetsdriveren. Se «Systemgjenoppretting» på side 49.

△ **FORHOLDSREGEL:** Sikkerhetskopier alle datafiler på den primære harddisken før du foretar installasjonen. Når det gjelder vanlige harddiskkonfigurasjoner, er hovedharddisken den første stasjonen som registreres av datamaskinen.

Du trenger følgende for å installere Windows på nytt:

- Platen med Dells *operativsystem*
- Dell-platen *Drivers and Utilities*

✍ **MERK:** Dell-platen *Drivers and Utilities* inneholder driverene som ble installert da datamaskinen ble satt sammen. Bruk Dell-platen *Drivers and Utilities* til å laste inn driverne du trenger. Avhengig av hvilket område du bestilte datamaskinen fra, eller om du ba om platen, er det ikke sikkert at Dell-platen for *Drivers and Utilities* og *operativsystemplaten* følger med datamaskinen.

Installere Microsoft Windows på nytt

Prosessen med å installere på nytt kan ta én til to timer å fullføre. Etter at du har reinstallert operativsystemet, må du også reinstallere enhetsdriverne, virusprogrammet og annen programvare.

1. Lagre og lukk eventuelle åpne filer, og avslutt alle åpne programmer.
2. Sett inn disken med *operativsystemet*.
3. Klikk på **Avslutt** hvis meldingen **Installer Windows** vises.
4. Start datamaskinen på nytt.
5. Når DELL™-logoen vises, trykker du umiddelbart <F12>.

 **MERK:** Hvis du venter for lenge slik at operativsystemlogoen vises, venter du til du ser skrivebordet i Microsoft® Windows®-skrivebordet. Deretter slår du av datamaskinen og prøver på nytt.

 **MERK:** Det neste trinnet endrer oppstartsekvensen bare denne ene gangen. Neste gang startes datamaskinen ifølge stasjonene som er spesifisert i systemoppsettprogrammet.

6. Når listen med oppstartsenheter vises, markerer du **CD/DVD/CD-RW Drive** og trykker <Enter>.
7. Trykk en tast for å **starte fra CD-en**. Følg instruksjonene på skjermen for å fullføre installeringen.

Få hjelp

Hvis du støter på problemer med datamaskinen, kan du utføre følgende trinn for å diagnostisere og feilsøke problemet:

1. Se Problemløsning på side 35 hvis du vil ha informasjon og fremgangsmåter som gjelder for problemet datamaskinen din har.
2. Se *Dell Technology Guide* (teknologihåndboken) hvis du vil ha mer informasjon om feilsøking på datamaskinen.
3. Se Dell Diagnostics på side 44 hvis du vil ha fremgangsmåter for hvordan du kjører Dell Diagnostics.
4. Fyll ut Sjekkliste for diagnostisering på side 61.
5. Bruk Dells store utvalg av elektroniske tjenester, som er tilgjengelige på Dells webområde for brukerstøtte (**support.dell.com**), for å få hjelp til installasjon og feilsøking. Se Internett-tjenester på side 57 hvis du vil ha en mer utfyllende liste over Dells brukerstøtte på Internett.

6. Hvis de foregående trinnene ikke har løst problemet, kan du se «Før du ringer» på side 60.

-  **MERK:** Ring Dell Support fra en telefon nær datamaskinen, slik at støttepersonellet kan hjelpe til med nødvendig framgangsmåte.
-  **MERK:** Dells ekspresservicekode er ikke tilgjengelig i alle land.

Opggi ekspresservicekoden når du blir bedt om det gjennom Dells automatiske telefonsystem, slik at samtalen kan overføres direkte til riktig støttepersonell. Hvis du ikke har en ekspresservicekode, åpner du mappen **Dell Accessories** (Dell-tilbehør), dobbeltklikker på ikonet for **ekspresservicekoden** og følger anvisningene.

-  **MERK:** Noen av tjenestene er ikke alltid tilgjengelige på alle steder utenfor det kontinentale USA. Ring nærmeste Dell-representant for informasjon om tilgjengelighet.

Brukerstøtte og kundeservice

Dells brukerstøtte og kundeservice er tilgjengelig for å svare på spørsmål om Dell-maskinvare. Støttepersonellet hos Dell benytter datamaskinbaserte diagnosetester for å gi raske og nøyaktige svar.

Hvis du skal kontakte Dells brukerstøtte, kan du se Før du ringer på side 60 og deretter se kontaktinformasjonen for din region eller gå til **support.dell.com**.

DellConnect™

DellConnect er et enkelt verktøy for Internett-tilgang som gir en medarbeider hos Dells service- og støttetjeneste tilgang til datamaskinen din gjennom en bredbåndstilkobling, for å diagnostisere problemet og reparere det under ditt oppsyn. Gå til **www.dell.com/dellconnect** for mer informasjon.

Internett-tjenester

På følgende nettsider kan du lære mer om produkter og tjenester fra Dell:

- www.dell.com
- www.dell.com/ap (kun for land i Asia/stillehavsområdene)
- www.dell.com/jp (kun for Japan)
- www.euro.dell.com (kun for Europa)
- www.dell.com/la (land i Latin-Amerika og Karibia)
- www.dell.ca (kun for Canada)

Du får tilgang til Dell Support via følgende webområder og e-postadresser:

Nettsider for Dell Support

- support.dell.com
- support.jp.dell.com (kun for Japan)
- support.euro.dell.com (kun for Europa)
- supportapj.dell.com (bare Asia/Stillehavsområdet)

E-postadresser for Dell Support

- mobile_support@us.dell.com
- support@us.dell.com
- la-techsupport@dell.com (kun for land i Latin-Amerika og Karibia)
- apsupport@dell.com (kun for land i Asia/stillehavsområdene)

E-postadresser for Dell Marketing and Sales (markedsføring og salg hos Dell)

- apmarketing@dell.com (kun for land i Asia/stillehavsområdene)
- sales_canada@dell.com (kun for Canada)

Anonym filoverføringsprotokoll (FTP):

- ftp.dell.com

Logg på som bruker: `anonymous` (anonym), og bruk e-postadressen din som passord.

Automatisk ordrestatusservice

Gå til **support.dell.com**, eller ring den automatiske ordrestatus-tjenesten for å forhøre deg om statusen til et produkt du har bestilt fra Dell. En innspilling spør etter nødvendig informasjon for å finne og avgi rapport om bestillingen. Hvis du vil ha telefonnummeret for å ringe din region, kan du se «Ta kontakt med Dell» på side 62.

Hvis du støter på problemer med ordren, for eksempel manglende deler, feil deler eller feilfakturerings, tar du kontakt med Dell for å få kundestøtte. Ha fakturaen eller følgeseddelen for hånden når du ringer. Hvis du vil ha telefonnummeret for å ringe din region, kan du se Ta kontakt med Dell på side 62.

Produktveiledning

Gå til Dells webområde på **www.dell.com** for informasjon om andre Dell-produkter eller hvis du vil legge inn en ordre. Hvis du vil finne telefonnummeret du må ringe for din region, eller hvis du vil snakke med en salgsspesialist, kan du se Ta kontakt med Dell på side 62.

Tilbakelevering av varer for garantireparasjon eller kreditt

Gjør følgende for å klargjøre alle produkter som skal returneres for reparasjon eller kreditt:

 **MERK:** Før du returnerer produktet til Dell, må du sørge for å sikkerhetskopiere alle eventuelle data på harddisken og på alle eventuelle andre lagringsenheter på produktet. Fjern all eventuell konfidensiell, privateid og personlig informasjon, samt flyttbare medier som CD-er og PC-kort. Dell er ikke ansvarlig for din konfidensielle, privateide eller personlige informasjon, tapt eller ødelagt data, eller skadet eller tapt flyttbar media som eventuelt er inkludert i returen.

1. Ring til Dell for å få et RMA-nummer (Return Material Authorization), og skriv dette klart og tydelig på utsiden av esken. Hvis du vil ha telefonnummeret for å ringe din region, kan du se Ta kontakt med Dell på side 62.
2. Legg ved en kopi av fakturaen og et brev som beskriver årsaken til returen.
3. Legg ved en kopi av sjekklisten for diagnostisering (Se Sjekkliste for diagnostisering på side 61) og merk av testene du har gjennomført og feilmeldinger du har fått fra Dell Diagnostics (se Dell Diagnostics på side 44).
4. Legg ved alt tilbehør som hører med produkt(et) som returneres (nettledninger, programvaredisketter, håndbøker, osv.) hvis det returneres mot kreditt.

Få hjelp

5. Pakk ned utstyret som skal returneres, i originalemballasjen (eller tilsvarende).

 **MERK:** Du er ansvarlig for fraktutgiftene. Du er også ansvarlig for å forsikre ethvert produkt du returnerer, og du påtar deg risikoen for tap under transporten til Dell. Pakker kan ikke sendes som postoppkrav.

 **MERK:** Returvarer som ikke oppfyller kravene ovenfor, vil bli avvist hos Dells mottaksavdeling og returnert til kunden.

Før du ringer

 **MERK:** Ha ekspresservicekoden for hånden når du ringer. Denne koden gjør at Dells automatiske støttetelefonsystem raskere kan sette deg over til rette vedkommende. Du kan også bli spurt om servicemerket (på baksiden eller undersiden av datamaskinen).

Husk å fylle ut følgende sjekklister for diagnostisering. Slå på datamaskinen, hvis det er mulig, før du ringer til Dell for å få hjelp, og ring fra en telefon i nærheten av datamaskinen. Du kan bli bedt om å skrive kommandoer på tastaturet, formidle detaljert informasjon under operasjoner eller prøve andre feilsøkingstrinn som bare kan utføres på selve datamaskinen. Sørg for å ha dokumentasjonen for datamaskinen for hånden.

Sjekkliste for diagnostisering

- Navn:
- Dato:
- Adresse:
- Telefonnummer:
- Servicemerke (strekkode på baksiden eller undersiden av datamaskinen):
- Ekspresservicekode:
- RMA-nummer (Return Material Authorization) (hvis dette er gitt av brukerstøtteteknikeren hos Dell):
- Operativsystem og versjon:
- Enheter:
- Utvidelseskort:
- Er du koblet til et nettverk? Ja/nei
- Nettverk, versjon og nettverkskort:
- Programmer og versjoner:

Slå opp i dokumentasjonen for operativsystemet for å finne innholdet i oppstartsfilene på datamaskinen. Hvis datamaskinen er koblet til en skriver, skal alle disse filene skrives ut. Ellers må du skrive ned innholdet i hver fil før du ringer til Dell.

- Feilmelding, signalkode eller diagnosekode:
- Beskrivelse av problemet og feilsøkningsprosedyrer du har utført:

kontakte Dell

Kunder i USA kan ringe 800-WWW-DELL (800-999-3355).

 **MERK:** Hvis du ikke har en aktiv Internettilkobling, kan du finne kontaktinformasjon på fakturaen, følgeseddelen, regningen eller i Dells produktkatalog.

Dell tilbyr flere elektroniske og telefonbaserte støtte- og servicealternativer. Tilgjengelighet varierer etter land og produkt, og noen tjenester er kanskje ikke tilgjengelige i ditt område.

Gjør følgende for å kontakte Dell med spørsmål vedrørende salg, teknisk støtte eller kundeservice:

1. Gå til **support.dell.com**.
2. Kontroller at land eller område stemmer i nedtrekksmenyen **Choose A Country/Region** (Velg et land/område) nederst på siden.
3. Klikk **Contact Us** (Kontakt oss) til venstre på siden.
4. Velg den aktuelle tjeneste- eller supportkoblingen basert på behov.
5. Velg den måten å kontakte Dell på som passer best for deg.

Finne mer informasjon og ressurser

Hvis du har behov for å

installere operativsystemet på nytt

kjøre et diagnoseprogram for datamaskinen, installere programvare for datasystemet på nytt, eller oppdatere drivere og viktig-filer (readme-filer) for datamaskinen

få mer informasjon om operativsystemet ditt, vedlikehold av eksterne enheter, RAID, Internett, Bluetooth®, nettverksoppbygging og e-post

oppgrader datamaskinen med nytt eller mer minne, eller en ny harddisk.
installere på nytt eller fjerne en slitt eller defekt del

Se:

Platen Operativsystem

platen *Drivers and Utilities*.

 **MERK:** Oppdateringer for drivere og dokumentasjon kan fås ved å gå til **support.dell.com**.

Dell Technology Guide (teknologihåndbok) som er installert på **support.dell.com/manuals**

servicehåndboken på **support.dell.com/manuals**

 **MERK:** I noen land kan det å åpne datamaskinen og bytte ut deler gjøre garantien ugyldig. Sjekk reglene for garanti og tilbakelevering før du begynner å jobbe inne i datamaskinen din.

Hvis du har behov for å

finne informasjon om de beste fremgangsmåtene når det gjelder trygghet og sikkerhet for datamaskinen din
Garantiinformasjon, vilkår og betingelser (bare for USA), sikkerhetsinstruksjoner, spesielle bestemmelser, informasjon om ergonomi og lisensavtale for sluttbruker

finne servicemerke/ekspresservicekode – du må bruke servicemerket for å identifisere din datamaskinen din på **support.dell.com** eller kontakte brukerstøtte

finne drivere og nedlastinger
få tilgang til brukerstøtte og produkthjelp
sjekke ordrestatus for de nye kjøpene dine
finne løsninger og svar på vanlige spørsmål
finne informasjon om siste-liten-oppdateringer om tekniske endringer på maskinen din eller avansert teknisk referansemateriale for teknikere eller erfarne brukere

Se:

Sikkerhets- og forskriftsdokumentene som fulgte med datamaskinen samt hjemmesiden for opplysninger om forskrifter på **www.dell.com/regulatory_compliance**.

baksiden eller bunnen av datamaskinen

Webområdet for brukerstøtte fra Dell på **support.dell.com**.

Grunnleggende spesifikasjoner

Systemmodell

Dell Inspiron 1370

Dette avsnittet gir informasjon du kanskje trenger når du setter opp, oppdaterer driver for og konfigurerer datamaskinen din. Les *Omfattende spesifikasjoner* på **support.dell.com/manuals** for mer detaljerte spesifikasjoner.



MERK: Tilbudene kan variere fra sted til sted. Hvis du vil ha mer informasjon om hvordan datamaskinen er konfigurert, klikker du  → **Hjelp og støtte** og velger alternativet for å vise informasjon om datamaskinen.

Proseszor

Type	Intel® Pentium® Intel Core™2 Solo Intel Core2 Duo
------	---

Maskinformasjon

Systembrikkesett	Intel GS45 + ICH9M SFF
------------------	------------------------

Kamera

Piksel	1,3 megapiksel
Videooppløsning	160 x 120 ~1280 x 1024 (640 x 480 ved 30 fps)

Grunnleggende spesifikasjoner

7-i-1 minnekortleser

Kontroll av minnekort	Realtek RTS5159
Minnekortkontakt	7-i-1 kombinert kortkontakt
Støttede flash-kort	Secure Digital (SD) SD High-Density (SDHD) SD High-Capacity (SDHC) MultiMediaCard (MMC) MMC <i>plus</i> xD-Picture Card Memory Stick Memory Stick Pro

Minne

Minnemodul-kontakt	to brukertilgjengelige SODIMM-kontakter
Minnemodul-kapasiteter	2 GB, 3 GB, 4 GB, 6 GB
Minnetype	DDR3 1067 MHz



MERK: Les *servicehåndboken* på support.dell.com/manuals for instruksjoner om hvordan du oppgraderer minnet.

Kontakter

Lyd	én kontakt for stereohodetelefoner/-høytaler
minikort	ett mini-kort-spor av typen IIIA, ett mini-kort-spor med halv størrelse
HDMI-tilkobling	19-pinnet
Nettverkskort	RJ45-kontakt
USB	tre 4-pinnere USB 2.0-kompatible kontakter
Video	15-hulls kontakt

Kommunikasjon

Modem (tilleggsutstyr)	Eksternt V.92 56K USB-modem
Nettverkskort	10/100/1000 Ethernet LAN på hovedkortet
Trådløs	WLAN, WWAN, og trådløs Bluetooth®-teknologi

Skjerm

Type	13,3", bakgrunnsbelysning i HD WLED, TrueLife
Høyde	189,25 mm (7,45 tommer)
Bredde	306,8 mm (12,08 tommer)
Diagonal	336,6 mm (13,25 tommer)

Grunnleggende spesifikasjoner

Batteri

4-cellers litiumbatteri

Dybde	32,2 mm (1,26 tommer)
Høyde	20,87 mm (0,82 tommer)
Bredde	270,4 mm (10,64 tommer)
Vekt	0,23 kg (0,5 pund)
Ladetid (omtrentlig)	1 time til 80 % kapasitet og 2 timer til 100 % kapasitet (når datamaskinen er slått av)
Levetid (omtrentlig)	300 ladingssyklus-/ utladningssyklus

Batteri

8-cellers litiumbatteri

Dybde	33,63 mm (1,32 tommer)
Høyde	42,01 mm (1,65 tommer)
Bredde	279,8 mm (11.02 tommer)
Vekt	0,41 kg (0,9 pund)
Ladetid (omtrentlig)	4 timer (når maskinen er slått av)
Spenning	14,8 VDC (4 celler/8 celler)
Driftstid (omtrentlig)	Driftstiden til batteriet avhenger av driftsbetingelsene.
Klokkebatteri	CR-2032

Strømadapter

Inngangsspenning	100–240 VAC
Inngangsspenning	1,5 A
Inngangsfrekvens	50–60 Hz
Utgangsspenning	65 W
Utgangsstrøm	3,34 A(kontinuerlig)
Normert utgangsspenning	19.5 ± 1 VDC
Driftstemperatur	0 °C til 40 °C (32 °F til 104 °F)
Lagringstemperatur	–40 °C til 70 °C (–40 °F til 158 °F)

Fysiske dimensjoner

Høyde	17,2 mm til 26,4 mm (0,68 tommer til 1,04 tommer)
Bredde	329,8 mm (12.98 tommer)
Dybde	223,0 mm (8.78 tommer)
Vekt (med ODD Airbay og 4-cellers batteri)	kan tilpasses til mindre enn 1,68 kg (3,7 pund)

Grunnleggende spesifikasjoner

Arbeidsmiljøet til datamaskinen

Temperaturområde:

Ved bruk 0 til 35 °C (32 til 95 °F)

Ikke-i bruk –40 °C til 65 °C
(–40 °F til 149 °F)

Relativ fuktighet (maks.):

Ved bruk 10 til 90% (uten
kondens)

Ikke-i bruk 5 til 95% (ikke-
kondenserende)

Maksimum vibrasjon (med bruk av et spektrum for stokastisk vibrering som simulerer brukermiljø):

Ved bruk 0,66 GRMS

Ikke-i bruk 1,30 GRMS

Arbeidsmiljøet til datamaskinen

Maksimumsstøt (operativ — målt når Dell Diagnostics kjører på harddisken og halvsinuspulsen er på 2 ms; ikke-operativ — målt med parkert harddiskhode og 2 ms halv-sinuspuls):

Ved bruk 110 G

Ikke-i bruk 160 G

Luftforurensningsnivå G2 eller lavere, som definert i henhold til ISA-S71.04-1985

Vedlegg

Produktmerknad for Macrovision

Dette produktet inneholder teknologi for opphavsrettsbeskyttelse som er beskyttet av metodekrav for bestemte amerikanske Bruk av denne teknologien for opphavsrettsbeskyttelse må godkjennes av Macrovision Corporation og er ment for hjemmebruk og andre begrensede visningsområder, med mindre annet er godkjent av Macrovision Corporation. Omvendt konstruksjon eller demontering er forbudt.

Informasjon for NOM eller offisiell mexicansk standard (kun for Mexico)

Følgende informasjon finnes på enheten(e) som beskrives i dette dokumentet, i henhold til kravene til offisiell mexicansk standard (NOM):

Importør:

Dell México S.A. de C.V.

Paseo de la Reforma 2620 – 11. etasje

Col. Lomas Altas

11950 México, D.F.

Bærbare datamaskiner

Forskrifts- modellnummer	Spenning	Frekvens	Strømforbruk	Utgangsspenning	Utgangsintensitet
P06S	100-240 V vekselstrøm	50-60 Hz	1,5 A	19,5 V likestrøm	3,34 A

For nærmere informasjon, les sikkerhetsanvisningene som fulgte med datamaskinen.

Hvis du vil ha mer informasjon om gode sikkerhetsrutiner, kan du gå til nettsiden for overholdelse av forskrifter på www.dell.com/regulatory_compliance.

Indeks

C

CD-er, spille av og opprett **31**

D

datamaskinfunksjoner **31**

datamaskin, konfigurere **5**

Dell Diagnostics **44**

Dell Factory Image Restore **51**

Dells kundestøttesenter **41**

Dells webområde for brukerstøtte **64**

Dell Technology Guide (teknologihåndbok)
mer informasjon **63**

drivere og nedlastinger **64**

DVD-er, spille av og opprette **31**

E

energi

spare **32**

energiInternett-leverandøraring **32**

e-postadresser

for teknisk brukerstøtte **57**

e-postadresser for brukerstøtte **57**

F

finne mer informasjon **63**

forsendelse av produkter

for tilbakelevering eller reparasjon **59**

FTP-pålogging, anonym **57**

G

gjenopprette fabrikkavbildning **51**

grenuttak

bruke **6**

H

Hardware Troubleshooter (Feilsøkningsverktøy for maskinvare) **44**

hjelp

få hjelp og brukerstøtte **55**

I

installere Windows på nytt **54**

Internett-leverandør

Internett-leverandør **14**

Internett-tilkobling **14**

K

kabeltilkoblet nettverk

nettverkskabel, koble til **7**

koble til

til Internett **14**

konfigurere, før du starter **5**

kontakte Dell på Internett **62**

Kundestøtte **56**

L

løse problemer **35**

luftgjennomstrømming, sørge for **5**

M

maskinvareproblemer

diagnostisering **44**

N

nettverkstilkobling

løse **36**

P

produkter

informasjon og kjøp **57**

programvarefunksjoner **31**

programvareproblemer **39**

R

ressurser **63**

retur ved garanti **59**

ringe Dell for hjelp **60**

Rull tilbake driver **53**

S

sikkerhetskopiering

opprette **32**

SIM **10**

Sjekkliste for diagnose **61**

skade, forhindre **5**

spesifikasjoner **65**

strømproblemer

løse **36**

Systemgjenoppretting **49**

systemmelding **42**

T

tilpasse

energiinnstillingene **32**

skrivebordet **31**

trådløs Internett-tilkobling **14**

Indeks

V

valgmuligheter for ny installering av systemet **49**

ventilasjon

for datamaskin **5**

ventilasjon, sikring **5**

W

webområder for støtte

hele verden **57**

Windows

reinstallere **54**

Trykt i Irland

www.dell.com | support.dell.com



OCMPX3A00